

## Série AH GRELHAS EM ALUMÍNIO

ACABAMENTO ANODIZADO OU TERMOLACADO  
LÂMINAS HORIZONTAIS FIXAS  
DIREITAS OU INCLINADAS A 15°  
FIXAÇÃO OCULTA

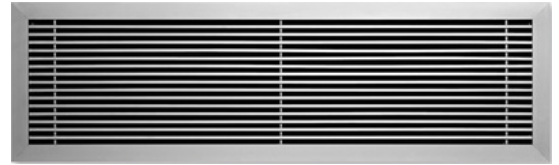

### MATERIAIS

A grelha frontal é feita a partir de perfil de alumínio extrudido, anodizado à cor natural, E6-C-0. Como execução especial o acabamento pode ser termolacado em cor RAL a definir.

As partes posteriores são feitas a partir de perfis de chapa de aço com superfície fosfatada e pintada a negro mate (RAL 9005).

Os aros de montagem são feitos a partir de chapa de aço galvanizado. São recomendados para um remate perfeito da abertura e uma eficiente e rápida montagem da grelha.

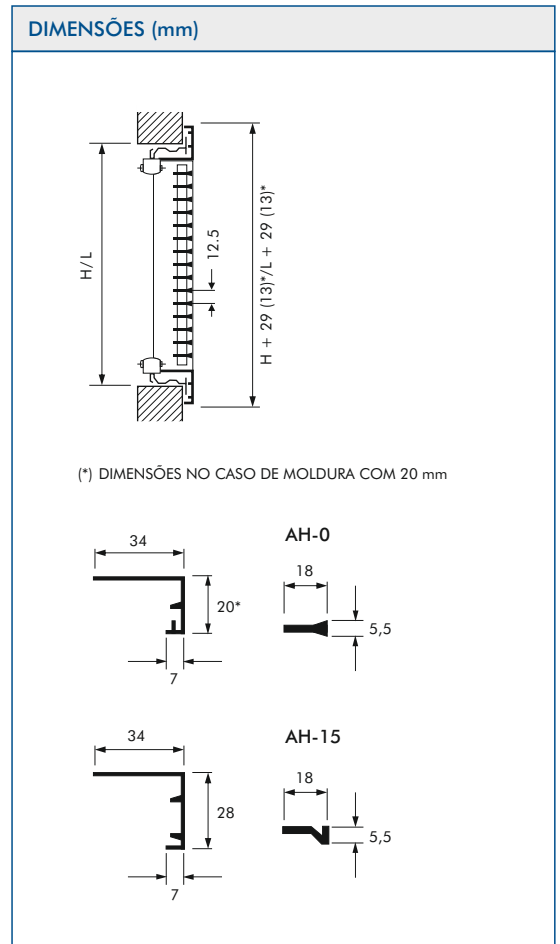
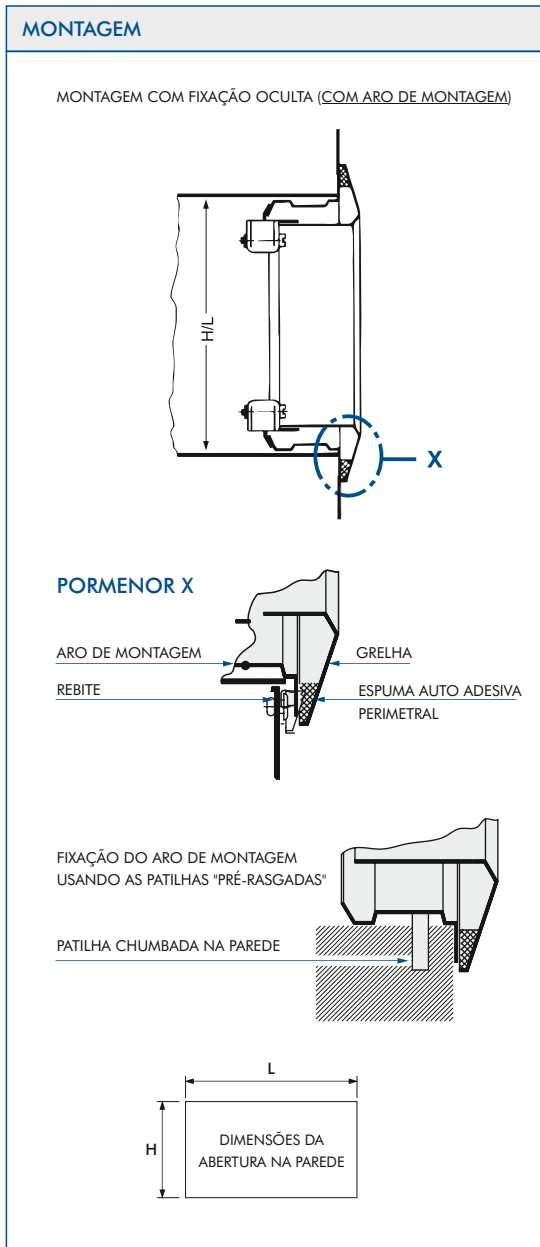

- i** TABELAS DE SELEÇÃO RÁPIDA - GRELHAS  
CONSULTE O FOLHETO DISPONÍVEL EM CONTIMETRA.COM
- i** ACESSÓRIOS PARA GRELHAS  
CONSULTE O FOLHETO DISPONÍVEL EM CONTIMETRA.COM
- i** CADERNO TÉCNICO  
IMPORTÂNCIA DE UMA BOA DISTRIBUIÇÃO DO AR  
CONSULTE O FOLHETO DISPONÍVEL EM CONTIMETRA.COM

TROÇO <b>EXTREMO</b> (ESQUERDO OU DIREITO) COMPRIMENTOS «E» ENTRE 950 e 2000 mm -		TROÇO <b>INTERMÉDIO</b> (2000 mm)	
L x H (mm)		M x H (mm)	
L	75	2000	75
L	125	2000	125
L	165	2000	165
L	225	2000	225
L	325	2000	325
L	425	2000	425
L	525	2000	525

PORMENOR DE LIGAÇÃO ENTRE TROÇOS

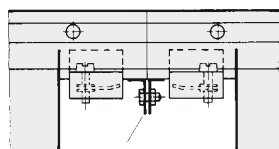

COMPOSIÇÃO

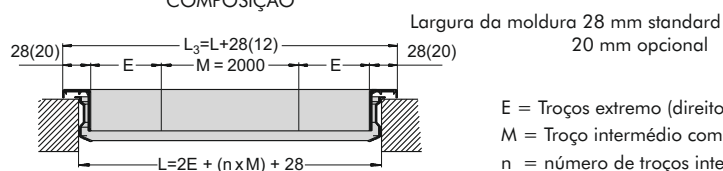

#### CÓDIGO DE ENCOMENDA

1 2 3 4 5 6 7 8  
AH - AG - EFE / 225 x 125 / A1 / 0 / P1 / RAL 9010

1 AH - Série

2 Acessórios

- A Sem
- AG Registo
- D 2ª Fiada de lâminas
- DG Registo multilâminas e 2ª fiada de lâminas
- AS Registo deslizante

3 Filtro

- 0 Sem
- EFE Tipo EFE
- EF Tipo EF

4 Tamanho nominal (mm)

L (comprimento) x H (altura)

225 x 75

...

...

2025 x 825

5 Aro de montagem

- 0 Sem
- A1 Com moldura de 28 mm
- B1 Com moldura de 20 mm

6 Outras opções

(depende do modelo)

7 Acabamento

- 0 Standard em alumínio anodizado
- P1 Termolacado em cor RAL a definir

8 Código da cor