



LOCTITE 242 50ml

BLOQUEIO DE ROSCAS FIXADOR DE MÉDIA RESISTÊNCIA

1. DESCRIÇÃO

- 1.1 Produto de aplicação corrente, de resistência média, para fixação e vedação de qualquer peça rosçada.
- 1.2 Efeito em todos os metais industriais, incluindo os passivos, aço inox, galvanizados e em todos os tipos de porcas e parafusos.
- 1.3 É à prova de vibrações e permite a desmontagem com ferramentas convencionais.
- 1.4 Comportamento excelente quando sujeito a vibrações ou partes móveis.

2. CARACTERÍSTICAS TÉCNICAS

- 2.1 Resina líquida anaeróbica de cor azul fluorescente.
- 2.2 Viscosidade a 25°C: 800 a 1600mPas.
- 2.3 Resistência ao desprendimento: 11,5Nm (30 Kg/cm²).
- 2.4 Folga máxima: 0,15 mm.
- 2.5 Resistências:
 - Manuseamento: aço 5 min.
 - latão 15 min.
 - aço inox 20 min.
 - Final: 24 horas.
- 2.6 Temperatura máxima: -55°C/+150°C.



3. APLICAÇÕES

- 3.1 Evita desprendimento pela vibração (ex: martelos pneumáticos, compressores, transportadores, guindastes e etc.).
- 3.2 Evita fugas em peças rosçadas (passos de roscas normais até M16/finos até M36).

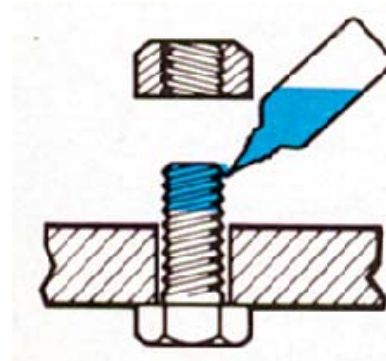

NOTA: Para mais características, favor solicitar ficha técnica.